



FDV-DOKUMENTASJON

Forvaltning, drift og vedlikehold

Standard gulvrenne SR300

Versjon 1
November 2011
ultra design-2814

Gulvrenne i 300 mm bredde,
lengder fra 600-2500 mm i
rustfritt stål.
Med side- og bunnutløp
Ø 75 eller 110 mm.

1. Innledning / Produktbeskrivelse

Purus Jotis SR300 er et storkjøkkenbrønn/industrirenne med senteravløp produsert i rustfritt stål.

Sluket leveres med topp for 5 ulike gulvløsninger. Slukpotten er med side- og bunnutløp i Ø75 mm og Ø 110 mm..

SR300 er et produkt satt sammen av moduler og får derfor ikke et NRF-nummer som peker mot et bestemt produkt.

Se punkt 3. Teknisk beskrivelse!

BRUKSOMRÅDE:

- F1 Fliser på påstøp, klemramme for toppmembran
- F2 Fliser på påstøp, 40 mm membranflens for smørbar toppmembran
- F3 Fliser direkte på støp, uten membran
- EP Epoxygulv, 23 mm epoxyflens
- BE Gulvbelegg, med klemramme

Versjoner for underliggende membran kan leveres på forespørsel.

GODKJENNINGER:

2. Hoveddata

MATERIALE:

Toppdel i rustfritt stål EN 1.4401
Slukdel i syrefast rustfritt stål EN 1.4404

Godstykkelse: 1,5 mm

KAPASITET (liter pr. sekund)

Avrenning fra gulv:

Over rist Ø75 mm 2,95 l/s
Over rist Ø110 mm 3,78 l/s

OBS: Bruk av silkurv og/eller sandfang vil redusere kapasiteten

KOMPONENTER (Se tegning på neste side!):

MÅLTEGNING TOPPDEL

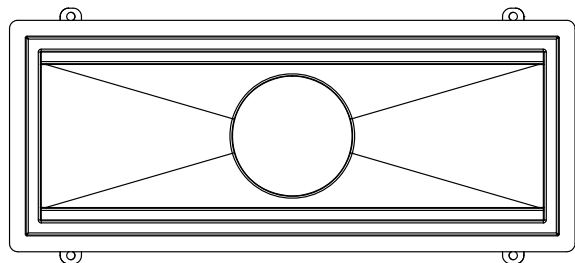
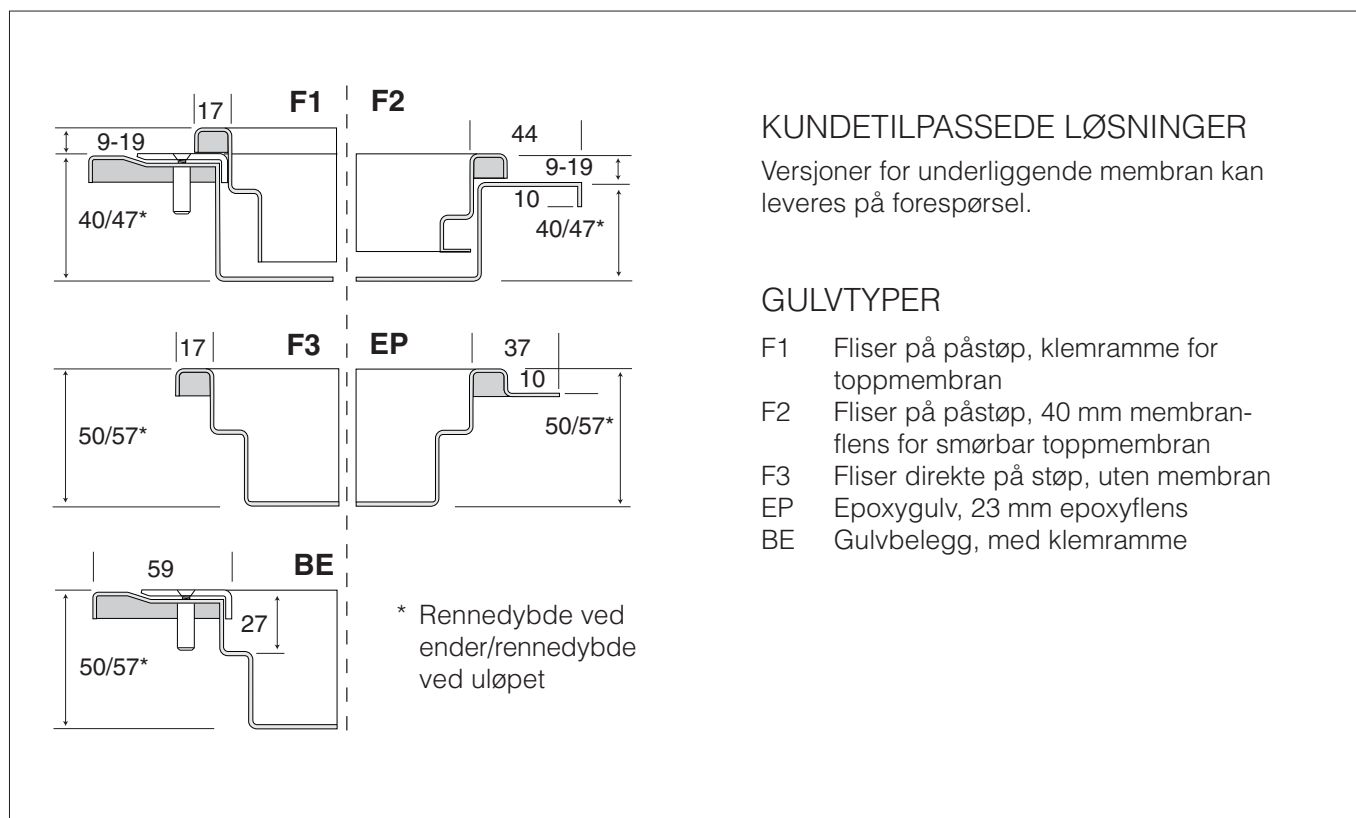

Rennen har senterutløp som standard.

SR300 RISTER, ANBEFALT VALG

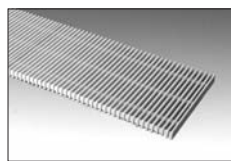

Rist i belastningsklasse K3 er satt sammen av plastlameller

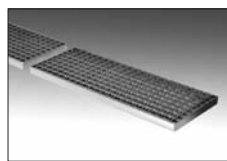
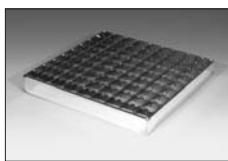

På lange renner er det nødvendig å dele opp ristarealet pga. vekten. Det blir da flere NRF-nummer pr. totalt ristareale.

BELASTNINGSKLASSE K3, (maks belastning 80% av 300 kg)

Ristmoduler lengder:	NRF nr:	Renne lengde (cm)						
		600	800	1000	1200	1500	2000	2500
L: 600	338 48 04	1						
L: 800	338 48 06		1					
L: 1000	338 48 08			1			2	1
L: 1200	338 48 11				1			
L: 1500	338 48 14					1		1
Tot. ant. rister per renne:		1	1	1	1	1	2	2

BELASTNINGSKLASSE L15, (maks belastning 80% av 1500 kg)

Ristmoduler lengder:	NRF nr:	Renne lengde (cm)						
		600	800	1000	1200	1500	2000	2500
L: 500	338 48 24					1		1
L: 600	338 48 25	1			2			
L: 800	338 48 27		1					
L: 1000	338 48 29			1		1	2	2
Tot. ant. rister per renne:		1	1	1	2	2	2	3

BELASTNINGSKLASSE M125, (maks belastning 80% av 12500 kg)



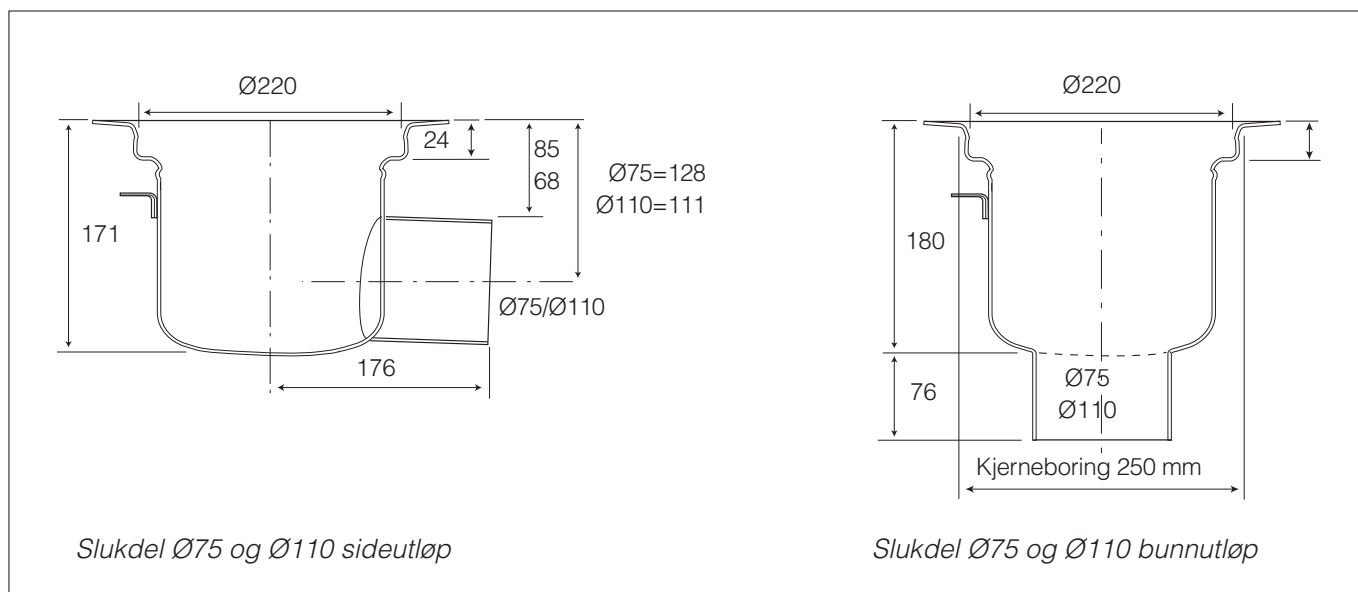

Ristmoduler lengder:	NRF nr:	Renne lengde (cm)						
		600	800	1000	1200	1500	2000	2500
L: 400	338 48 53		2					
L: 500	338 48 54			2		3	4	5
L: 600	338 48 55	1			2			
Tot. ant. rister per renne:		1	2	2	2	3	4	5

MÅLTEGNING SLUKDEL



Alle mål er i mm

SR300, SLUKDEL

	NRF nr.	Betegnelse	Type
	338 48 67	Ø 75 bunnutløp	Standard
	338 48 68	Ø 110 bunnutløp	Standard
	338 48 69	Ø 75 sideutløp	Standard
	338 48 71	Ø 110 sideutløp	Standard
	NRF nr.	Betegnelse	Type
	338 48 84	100 mm forhøyning for silkurv/sandfang	
	338 48 85	100 mm forhøyning med an boring	Sideinnløp 75 mm

Slukdel og evt. forhøyning med an boring kan roteres 180° i forhold til rennen for tilpasning til avløpet.

SR300, VANNLÅS



NRF nr.	Betegnelse	Type
338 48 73	Pungvannlås RAN	Rustfri, syrefast kval. 2248



340 48 75	Oljesperre BOLJA	Plast
-----------	------------------	-------

4. Klargjøring/montering

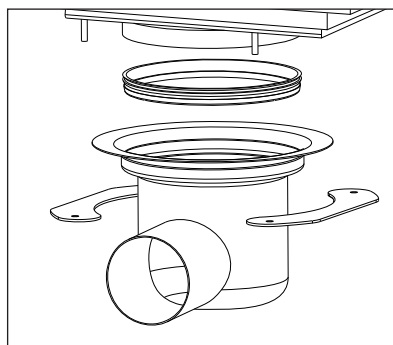

Monteringsanvisning følger med sluket ved levering og/eller kan lastes ned fra www.joti.no

SR300, TILBEHØR

	Art. nr.	Betegnelse	Type	Volum
	338 48 79	Silkurv for standard sluk	Rustfri, syrefast kval. 2248	1,11 l
	338 48 81	Silkurv til forhøyet slukdel	Rustfri, syrefast kval. 2248	2,8 l
	338 48 82	Sandfang for standard sluk	Rustfri, syrefast kval. 2248	1,11 l
	338 48 83	Sandfang til forhøyet slukdel	Rustfri, syrefast kval. 2248	1,11 l
	340 15 67	Støtteben, 2 stk. med ekstra distansehylser		
	340 11 87	Innsatsring 150/220	Adapter for bruk av Ø150 innsatser gir mulighet for bruk av tettelokk	
	340 11 74	Tettelokk	For tetthetstesting eller permanent lukking.	

FUNKSJONSTEST/SLUTTKONTROLL

For å prøve tetthet til membran på gulv kan man bruke "vanntesten". Testen går ut på at man blokkerer sluket og fyller vann i det bassenget som membranen danner. Dersom det er mulig skal vannet stå minst 20 mm over slukristen i 24 timer, se illustrasjon!

Ved testing av Joti sluk brukes lokk NRF 340 11 74 som erstatter vannlåsen i sluket. Etter testen settes vannlåsen tilbake.

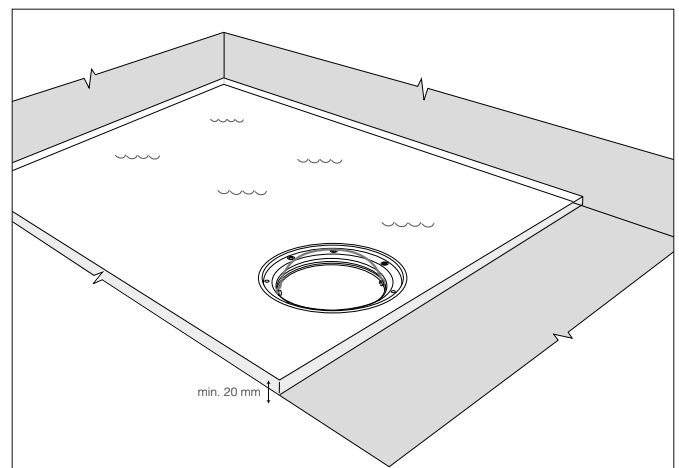

ARBEIDSTEMPERATUR:

Temp. område -30 - +95°C.

DRIFTSSTOPP:

Tett rist:

Fjern rist ved å løfte denne opp med en skrutrekker i en av ristens åpninger, rengjør og legg på plass.

Tett vannlås:

Se 6. vedlikeholdsinstruks!

KVALIFIKASJONSKRAV TIL OPERATØR:

Monteres av godkjent rørleggerfirma.

Vedlikehold kan utføres av ukvalifisert personell som følger vedlikeholdsinstruks.

6. Vedlikeholdsinstruks

DAGLIG VEDLIKEHOLD:

Det er normalt ikke nødvendig med daglig vedlikehold.

PERIODISK VEDLIKEHOLD:

Kontroll og innvendig renhold av vannlås og slukdel hvert 1/2 år eller etter behov.

Ved evt. skifte av klemring må det utvises spesiell aktsomhet. Se forøvrig monteringsanvisning.

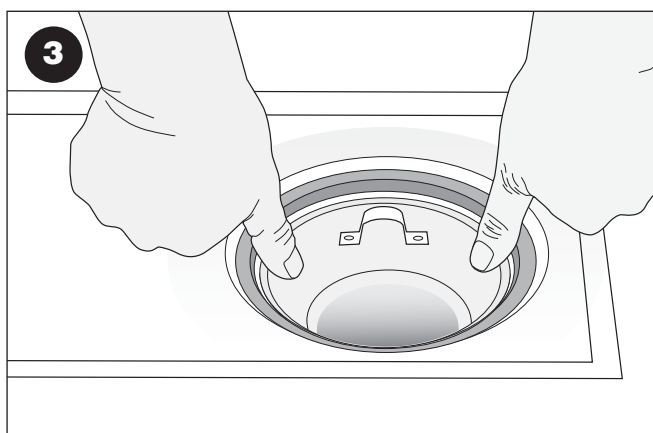
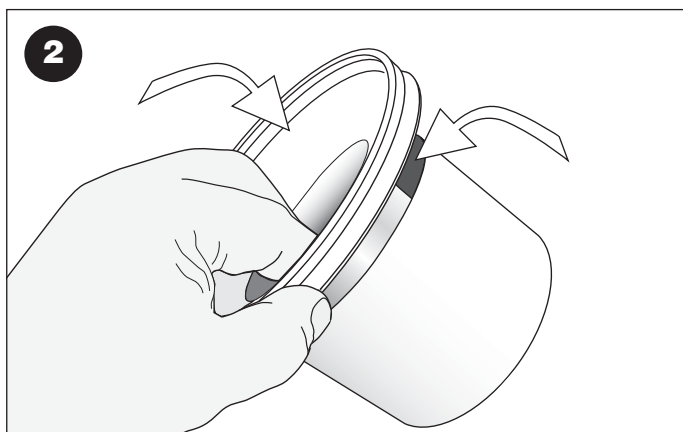
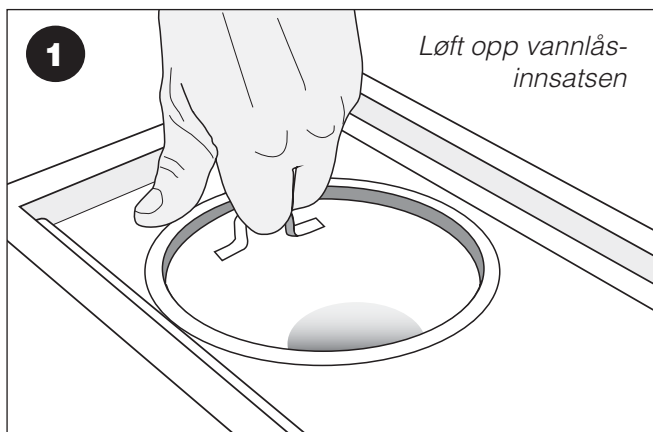

Risten fjernes ved at man stikker en skrutrekker eller annen spissgjenstand i åpningene og vipper opp.

Vannlåsen løftes opp med håndtaket (fig.1).

Når vannlåsen er tatt ut av sluket spyles den og slukets innside ren med vann ved behov. Det kan evt. brukes en liten børste for å løsne urenheter. Kontrollér at pakningen er ren for optimal tetthet.

Fukt pakningen med vann og monter deretter tilbake vannlåsen i sluket ved å presse rett ned.

Eksemplene viser standard vannlås RAN.

6. Vedlikeholdsinstruks

FDV: Purus Joti SR300

AVFALLSHÅNDTERING OG DESTRUKSJON:

Alle deler er produsert i rustfritt stål EN1.4401 og syrefast rustfritt stål EN1.4404 og kan gjenvinnes.

Tetningsring på vannlås og mellom slukdel og toppamme er av Nitrilgummi og kan brennes.

HMS (HELSE MILJØ OG SIKKERHET)

Joti SR300 renne gir ingen helserisiko og miljøskader, verken ved montering eller i bruk.

Bruk gummihansker ved rengjøring av vannlåsen.

7. Reservedelsliste

SE KOMPONENTLISTE UNDER 2. HOVEDDATA!

8. Firmaopplysninger

PRODUSENT:
PURUS AB

Södra Dragongatan 15
275 32 Sjöbo
SVERIGE

Tlf. +46- (0)10-41 44 900
Fax +46- (0)10-41 44 900
info@purus.se
www.purus.se

REPRESENTANT I NORGE:
PURUS JOTI AS

BESØKSADRESSE
Glynitveien 21, 1400 Ski.

POSTADRESSE
Postboks 157
1401 Ski

Tlf. 23 03 76 50 - Fax 23 03 76 51
www.joti.no