

Monteringsanvisninger for Purus Joti rustfrie sluk og renner

02.2011

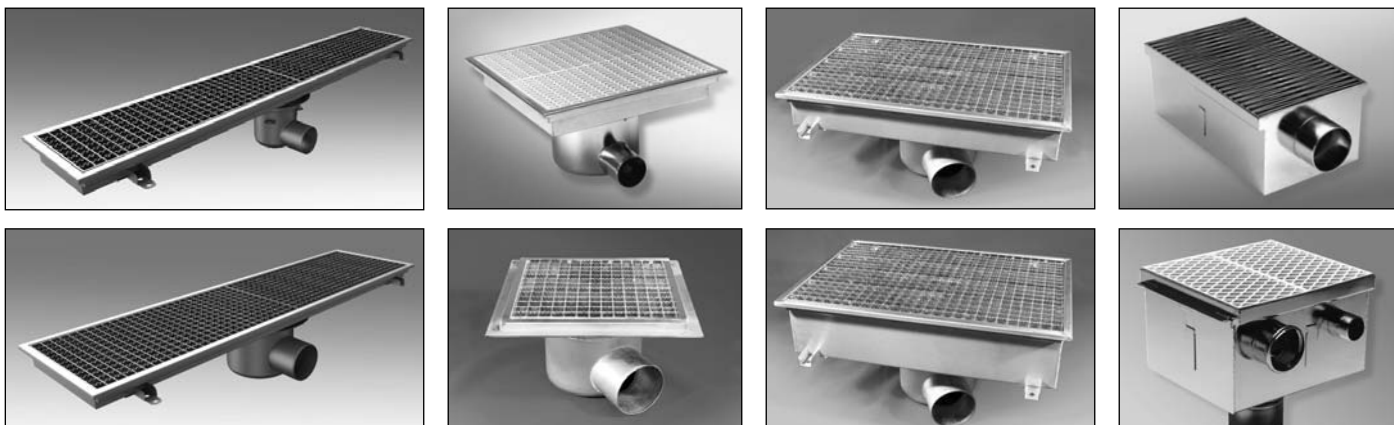

Innholdsfortegnelse

Forside/ Støtteben	side 1
Gulvtype: F1 Klemramme for toppmembran	side 2
Gulvtype: F2 Smøremembran for toppmembran	side 3
Gulvtype: F3 (uten membran)	side 4
Gulvtype: Epoxy-/acrylmasse gulv	side 5
Gulvtype: Gulv med gulvbelegg	side 6
Slukdeler og forhøyning	side 7
Drift og vedlikehold	side 8

PURUS JOTIs rustfrie sluk og renner består i prinsipp av 2 moduler, der slukdelen er skrudd fast i toppdelen. Toppdelen finnes tilpasset 6 forskjellige gulvtyper.

Materialet

Alle sluk og renner leveres standard i rustfri stål kvalitet, SS2333- AISI 304- EN 1.4301
Dette er en ståltype som inneholder 17% krom og 11% nikkel.

**Maksimalt uttrekk med 1 distansehylse. Flere hylser kan brukes ved behov for større høyde.*

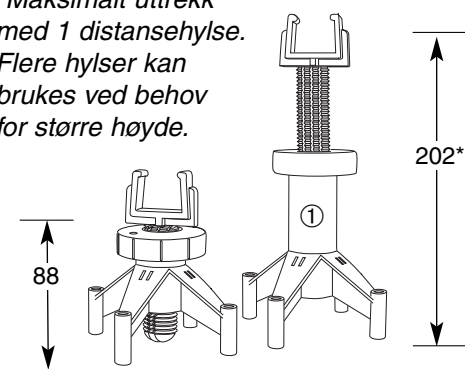

Støtteben for alle JOTIs rustfrie sluk og renner

Joti leverer støtteben i plast for fiksering av høyde til endelig gulvkote. Gripekloen passer i festeørene på sluket/rennens toppdel.

Støttebena har hull for fastskruing eller spikring til underlaget.

Min. høyde	=	88 mm
Maks. høyde	=	202 mm
Distanseshylse ①	=	50 mm

PURUS

Purus Joti AS, Glynitveien 21, 1400 Ski.
Tlf. 23 03 76 50 – Fax: 23 03 76 51 – E-post: joti@joti.no – www.joti.no

JOTI®

Gulvtype F1 - Klemramme for toppmembran

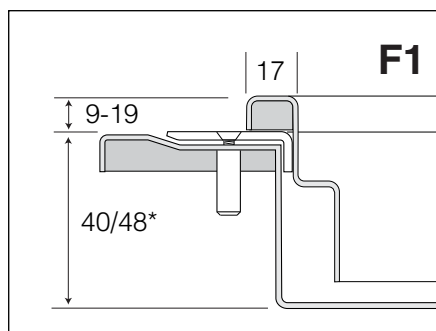

Flis F1

Betonggulv med toppmembran. Rennen er todelt, slik at det er mulighet for justering av vinkelen og høyden.

* Rennedybde ved utløp

Klemramme

OBS: Membranflensen må holdes ren under støpingen

Festører for støtteben på undersiden.

Festeskiver festes til bolter som er påsveiset rennedelen

Ramme med anlegg for rist

Gummipakning av TPE

Rørinstallatør:

1. Justér rennen til riktig høyde for endelig gulvkote ved hjelp av støttebena eller gjengestagene, se forsiden.
2. Avløpsvinkelen fås ved å dreie sluket horisontalt. Pass på at gummipakningen mellom sluk og renne sitter riktig.
3. Skru fast sluket.
4. Koble til avløpsnett.

Murer:

Generelt

Store renner må stemples innvendig for å unngå sammenstryking i bunn og sider.

Forstøp

1. Membranflensen må holdes ren og plan under støping.
2. Betongen må vibreres nøye under hele bunnen.

Membranlegger:

1. Rengjør klemrammeflensen!
2. Påfør smøremembranen i følge leverandørens anvisninger!

Flislegger:

1. Bruk myk fug rundt slukets/rennens ramme.

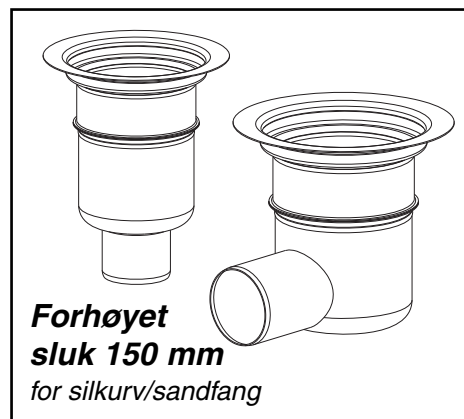

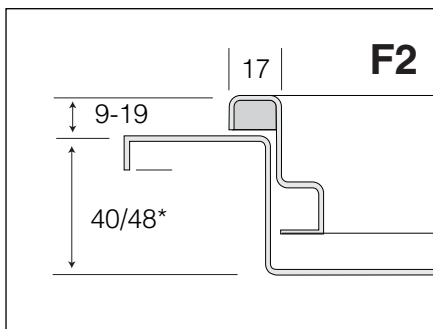

* Rennedybde ved utløp

Flis F2

Betonggulv der fliser legges direkte over smørbar membran. Det vil si at membran er over påstøp. Rennen er todelt, slik at det er mulighet for justering av vinkelen/høyden.

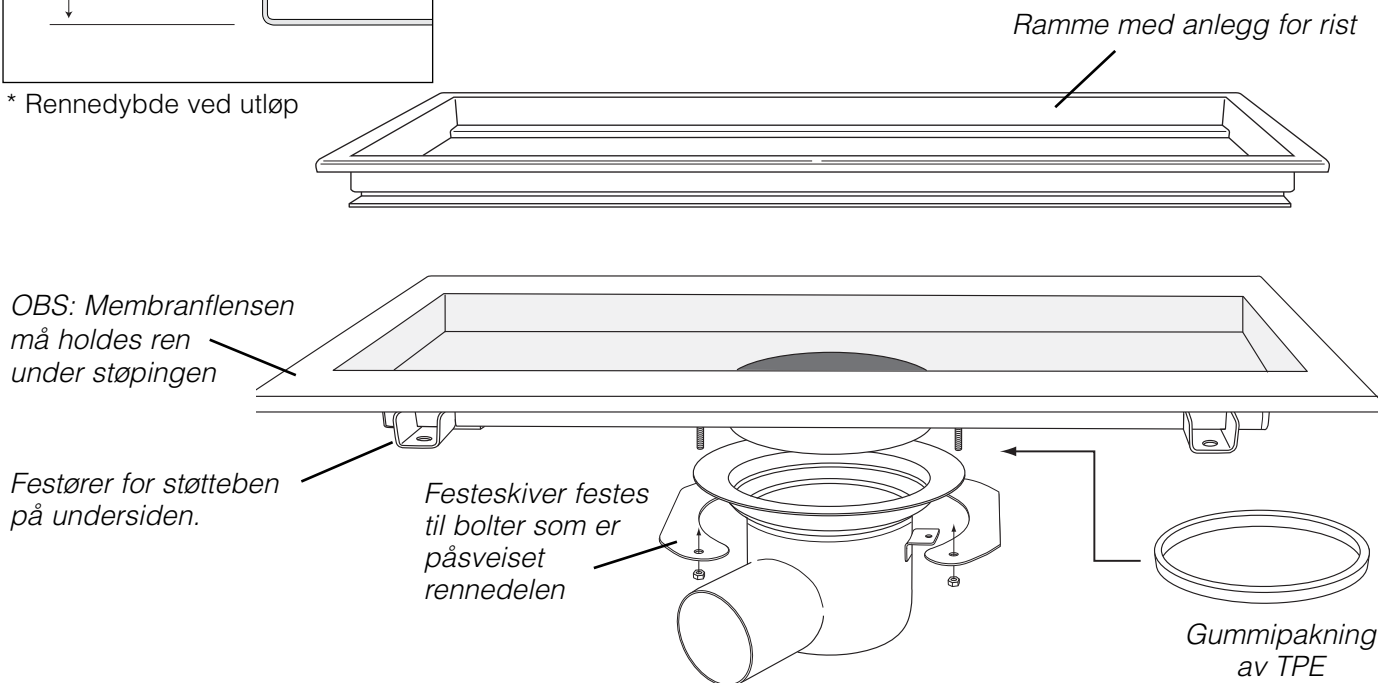

Rørinstallatør:

1. Justér rennen til riktig høyde for endelig gulvkote ved hjelp av støttebena eller gjengestagene, se forsiden.
2. Avløpsvinkelen fås ved å dreie sluket horisontalt. Pass på at gummipakningen mellom sluk og renne sitter riktig.
3. Skru fast sluket.
4. Koble til avløpsnett.

Murer:

Generelt

Store renner må stemples innvendig for å unngå sammenstryking i bunn og sider.

Støp

1. Membranflensen må holdes ren og plan under støping.
2. Betongen må vibreres nøye under hele bunnen.

Membranlegger:

1. Rengjør klemrammefflensen!
2. Påfør smøremembranen i henhold til leverandørens anvisninger!

Flislegger:

1. For å oppnå korrekt høyde til flisene, justér høyden på rammen ved å fore med skiver under kanten.

Rammen kan heves 10 mm fra laveste nivå.

3. Bruk myk fug rundt slukets/rennens ramme.

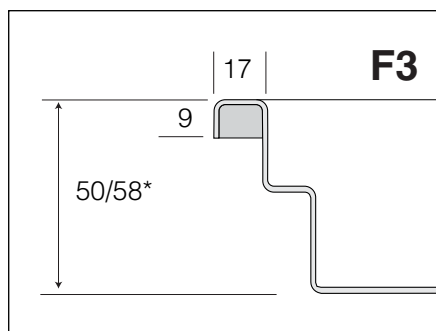

* Rennedybde ved utløp

Flis F3

Betonggulv uten membran. Brukes i lager og verksteder på bakkeplan.

Ramme og renne i et stykke gir ingen mulighet for høydejustering etter støp.

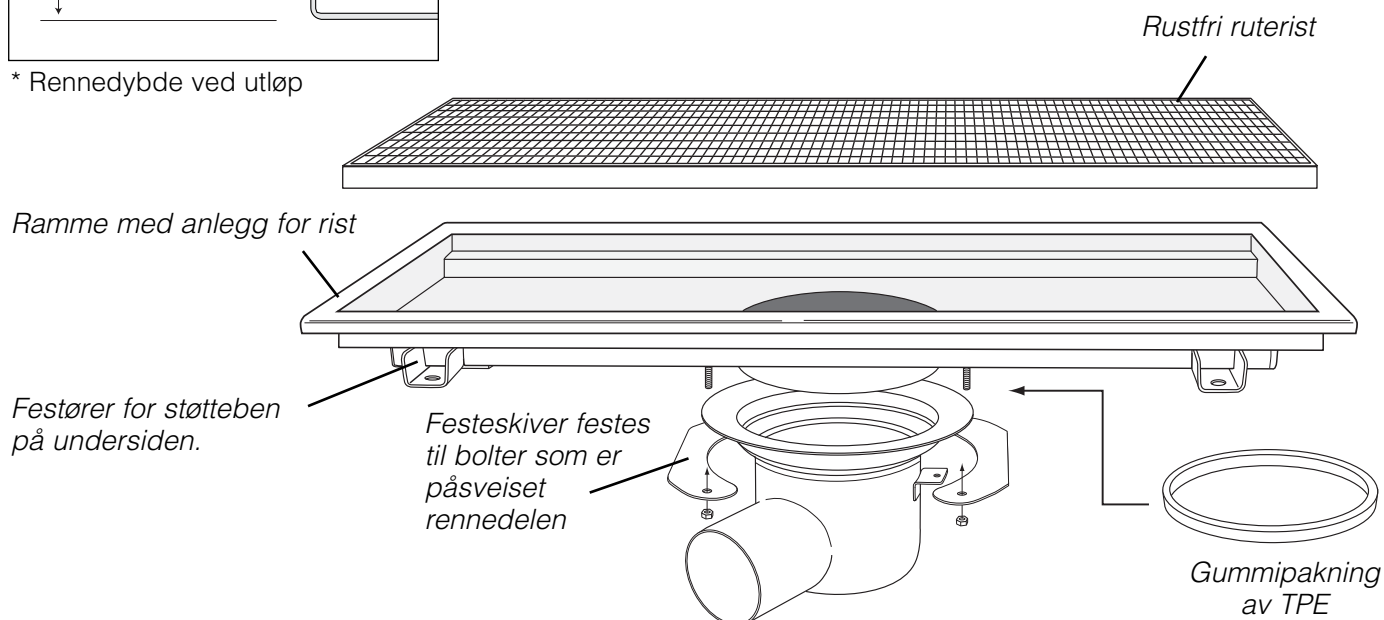

Rørinstallatør:

1. Justér rennen til riktig høyde for endelig gulvkote ved hjelp av støttebena eller gjengestagene, *se forsiden*.
2. Avløpsvinkelen fås ved å dreie sluket horisontalt. Pass på at gummipakningen mellom sluk og renne sitter riktig.
3. Skru fast sluket.
4. Koble til avløpsnett.

Murer:

Generelt

Store renner må stemples innvendig for å unngå sammentrykning i bunn og sider.

Støp

1. Betongen må vibreres nøye under hele bunnen.
2. Endelig høyde for fliser og lim forhåndsregnes. Toppen har ingen justeringsmuligheter.
3. Rennens/slukets topp må dekkes av plast e.l. under støping.

Flislegger:

1. Bruk myk fuge rundt slukets/rennens ramme.

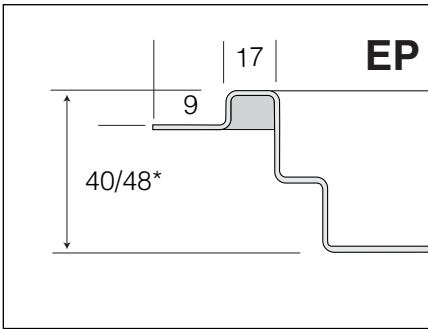

* Rennedybde ved utløp

Epoxygulv (EP)

Betonggulv som belegges med epoxy- eller akrylbasert masse. Massen fylles inn over flensen i høyde med rammetoppen. Brukes som slidedekke i storkjøkken, verksteder, svømmehaller, balkonger mm.

Ramme og renne i et stykke gir ingen mulighet for høydejustering etter støp.

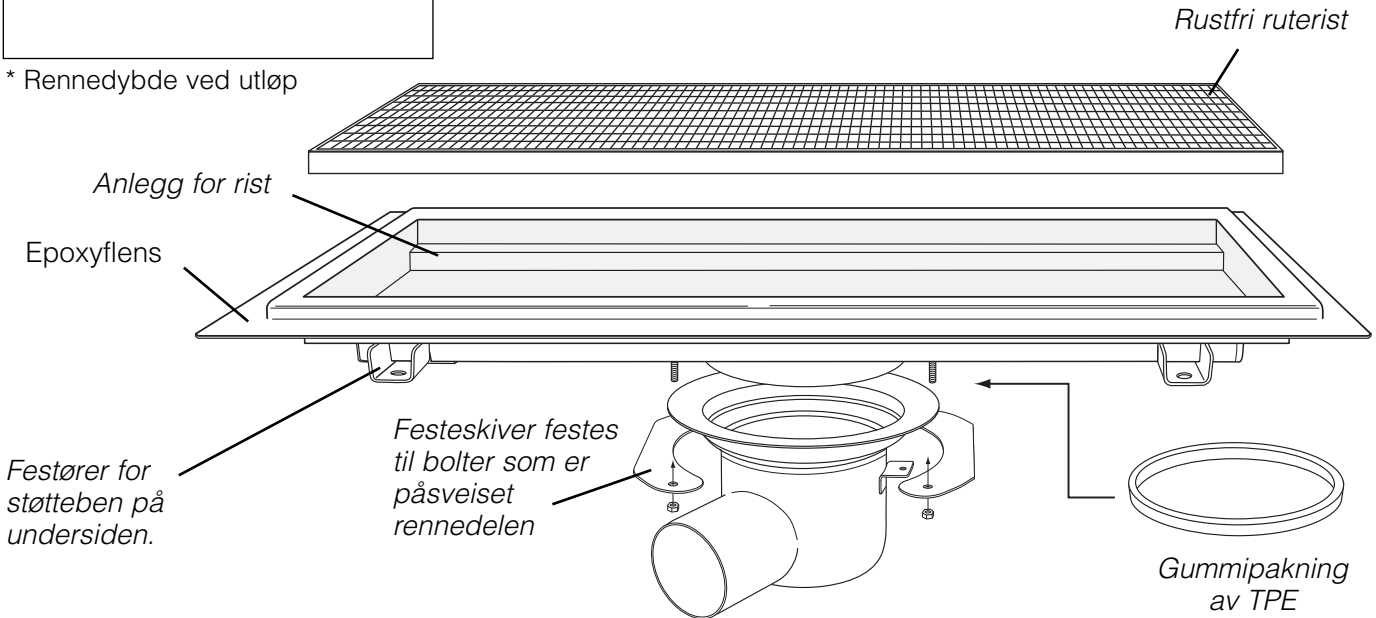

Rørinstallatør:

1. Justér rennen til riktig høyde for endelig gulvkote ved hjelp av støttebena eller gjengestagene, *se forsiden*.
2. Avløpsvinkelen fås ved å dreie sluket horisontalt. Pass på at gummipakningen mellom sluk og renne sitter riktig.
3. Skru fast sluket.
4. Koble til avløpsnett.

Murer:

Generelt

Store renner må stemples innvendig for å unngå sammentrykning i bunn og sider.

Støp

1. Betongen må vibreres nøye under hele bunnen. Det må ikke forekomme luftbobler under epoxyflensen.
2. Det spares ut i betongen på epoxyflensens overside for epoxy-/acrylmasse.
3. Renne/slukets topp må dekkes av plast e.l. under støping.

Gulvlegger:

1. Gjør epoxyflensen ren for betongrester mm.
2. Hvis det ikke er gjort utsparring over epoxyflensen, må det freses ut i betongen.
3. Påfør flensen primer for ikke sugende underlag og strø på finsand som får tørke sammen med primeren.
4. Sug bort løs sand før massen legges.

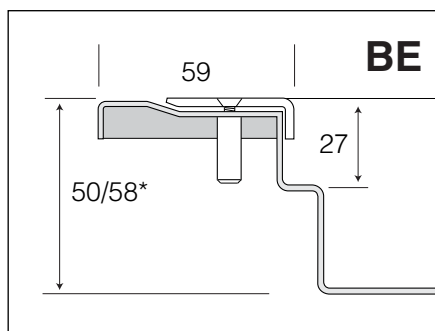

Gulvbelegg (BE)

Belegg skjæres slik at det går helt inn til rammens innside, legges mellom karet og klemrammen og presses fast med festeskruene.

* Rennedybde ved utløp

OBS: Membranflensen må holdes ren under støpingen

Festører for støtteben på undersiden.

Festeskiver festes til bolter som er påsveiset rennedelen

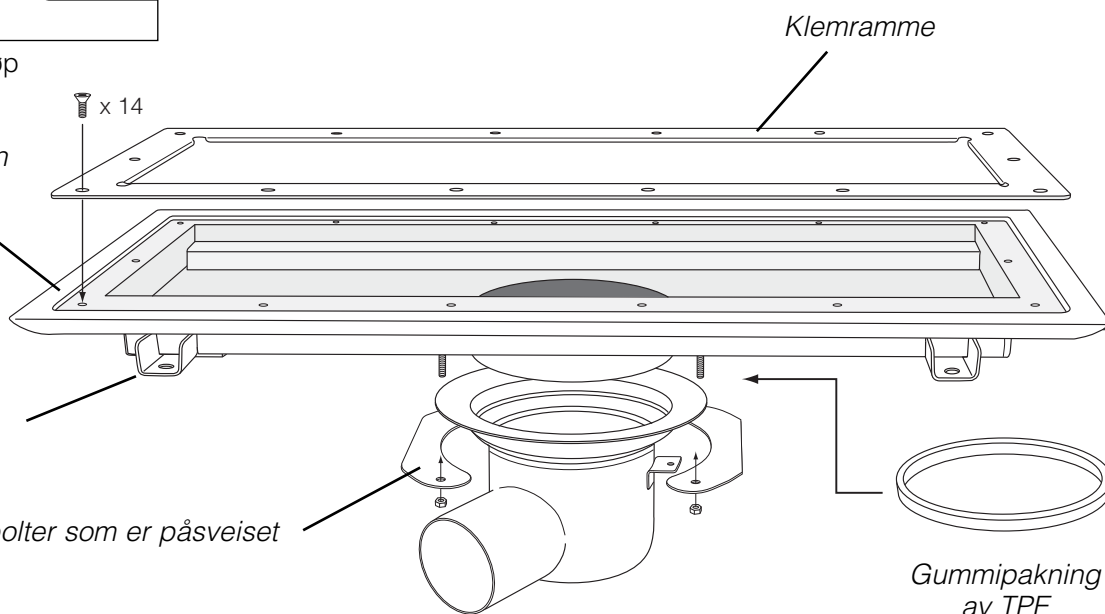

Rørinstallatør:

1. Justér rennen til riktig høyde for endelig gulvkote ved hjelp av støttebena eller gjengestagene, se forsiden.
2. Avløpsvinkelen fås ved å dreie sluket horisontalt. Pass på at gummipakningen mellom sluk og renne sitter riktig.
3. Skru fast sluket.
4. Koble til avløpsnett.

Murer:

Generelt

Store renner må stemples innvendig for å unngå sammenstryking i bunn og sider.

Støp

1. Klemrammeflensen må holdes ren og plan under støping.
2. Betongen må vibreres nøye under hele bunnen.
3. Rennen/slukets topp må dekkes av plast e.l. under støping.

Gulvlegger:

1. Rengjør klemrammeflensen!
2. Gulvbelegget rulles ut og legges mellom flensen og klemrammen.
3. Skjær vekk belegget i kant med rennedelen, før klemrammen monteres.
4. Klemrammen skrues fast. Bruk ikke motorisert verktøy som kan deformere rammen.
5. Risten legges på plass.



MÅLTEGNING SLUKDEL Ø150

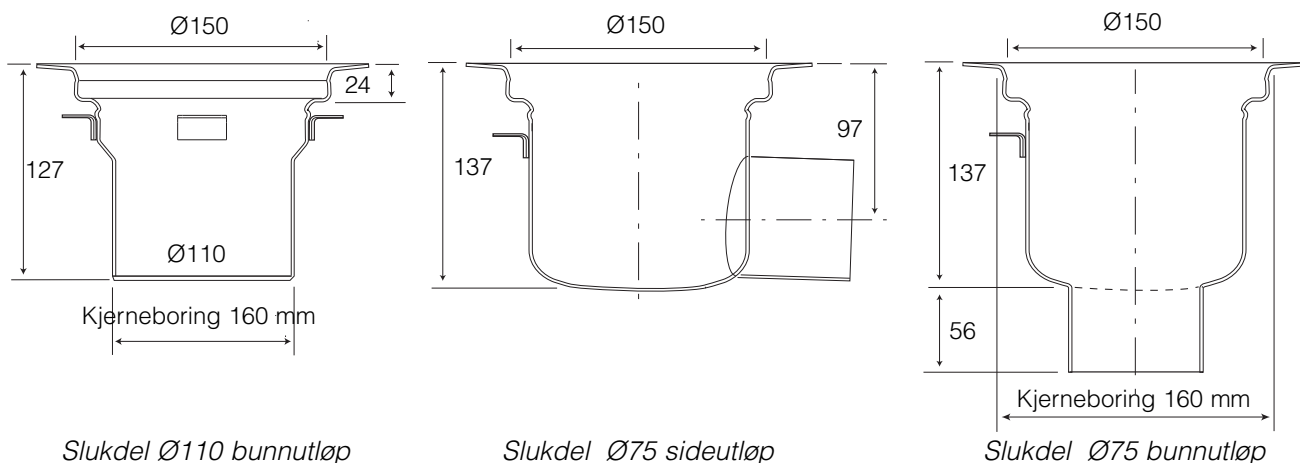

MÅLTEGNING SLUKDEL Ø220

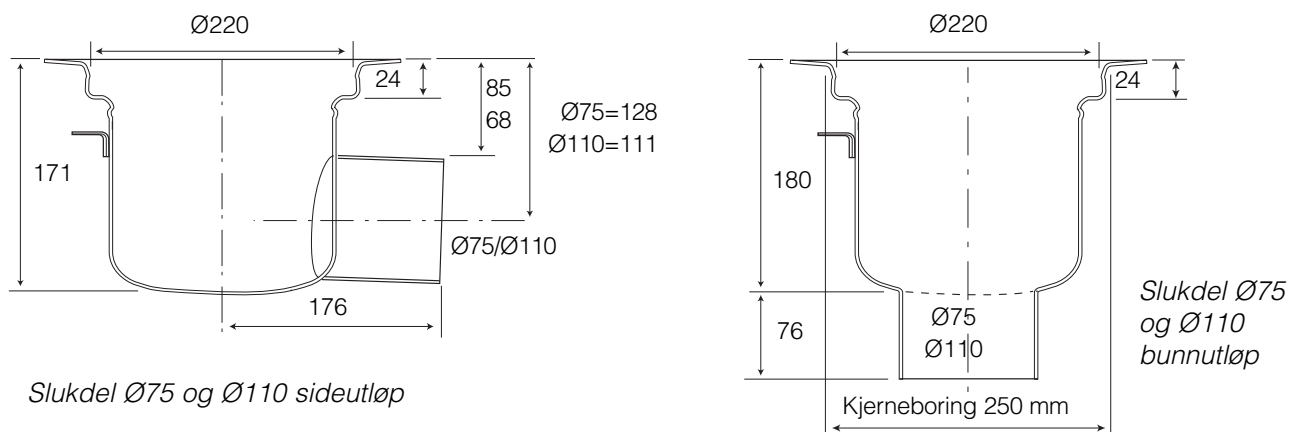

ALTERNATIVE SLUKDELER OG VANNLÅSER Ø150

Sluk Ø150 mm diameter inngår i et system som gir mulighet for valg av alternative slukdel og vannlåsinnsetser. Se vår webside www.joti.no



NRF 338 48 59
Ø 75 bunnutløp
Standard



NRF338 48 63
Ø 75 bunnutløp
Forhøyet for
silkekurv/sandfang



NRF338 48 66
Ø 75 sideutløp
med anbring



NRF 338 48 61
Ø 75 sideutløp
Standard



NRF 338 48 64
Ø 75 sideutløp
forhøyet



NRF 340 11 73
Pungvannlås
NOOD* Plast



NRF 338 48 62
Ø 110 bunnutløp
Standard



NRF 338 48 65
Ø 75 bunnutløp
med anbring

NRF 338 46 73
Pungvannlås
NOOD* Rustfri,
syrefast kval.
2248

SLUKDEL Ø220



Art. nr.	Betegnelse
338 48 67	Ø 75 bunnutløp
338 48 68	Ø 110 bunnutløp



NRF nr	Betegnelse
338 48 79	Silkurv for standard sluk



338 48 69	Ø 75 sideutløp
338 48 71	Ø 110 sideutløp



338 48 81	Silkurv til forhøyet slukdel
-----------	------------------------------

Slukdel og evt. forhøyning med anbringning kan roteres 180° i forhold til rennen for tilpasning til avløpet.



338 48 82	Sandfang for standard sluk
338 48 83	Sandfang til forhøyet slukdel

FORHØYNING AV SLUKDEL Ø220



NRF 338 48 84
100 mm forhøyning
for silkurv/sandfang



NRF 338 48 85
120 mm forhøyning
med anbringning
Sideinnløp 75 mm

VEDLIKEHOLD

For regelmessig renhold av slukdel, ta bort risten og evt. sil. Trekk opp vannlåsinnsatsen etter håndtaket. Alternative vannlåser uten løftehåndtak, løftes ved å stikke fingrene ned i trakten.

at koppen er lengst unna avløpet når den settes tilbake. Dette for å oppnå best mulig kapasitet. Smør gummipakningen med såpevann og trykk den komplette vannlåsinnsatsen ned i sluket.

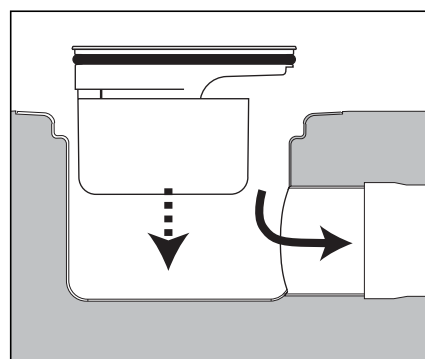
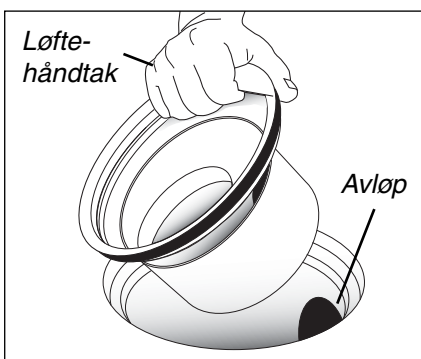

Vannlåsen gjøres ren ved spyling/børsting med såpevann.
OBS: Når sluket har sideavløp er det viktig at vannlåsen dreies slik

Rister

Standard ved levering er topp i bel.klasse L15.
L15 = maks. belastning: 80% av 1500 kg, tilsvarer arealer med lettere kjøretreffikk (personbil), men ikke truck. Testet i henhold til EN 1253 med 10 kN belastning.

Alternative belastnings klasser

K3

For områder uten kjøretreffikk, f.eks baderom, boliger, vaske- og dusjrom. Maksimal belastning: 80% av 300 kg.

M125

For områder med tyngre kjøretreffikk, f.eks garasjer, lager, fabrikker, verksteder mm. Maks. belastn. 80% av 12,5 tonn.

Kvadratiske rister

OBS: Pass på at risten blir lagt på riktig vei etter vedlikehold. Risten har anlegg på 2 sider. Det er viktig at den raden med mest bærende ribber hviler på disse.

For å opprettholde en kontinuerlig produkt-utvikling forbeholder PURUS JOTI AS seg retten til å forandre tekniske spesifikasjoner uten forhåndsvarsel.