



NRF nr. 340 23 36

**Forhøyningsring type 65/80 M**  
 i plast med 2 anboringer  
 for Joti gulvsluk type A, K, L, KS og ATP,  
 hvor membran/belegg over påstøp benyttes

NBI sertifisert iht. produktstandard NKB 17  
 Produktsertifikat nr. 0895

**SPESIFIKASJONER**

Kappbar forhøyningsring 65/80 M i 2 deler som gir 3 alternative høyder, leveres i en pakke bestående av:

Pos	Benevnelse	Ant	NRF nr.	Materiale
1	Topping	1	340 23 36	PP-plast
2	Forhøyningsring	1		PP-plast
3	Pakning/O-ring 5,7 x 154,3	1	340 11 42	SBR-gummi
4	L-pakning	1	340 11 39	EPDM-gummi
5	Skruer, PT 5 x 30 mm	6	340 23 28	Rustfri A2

**BRUKSOMRÅDE**

Egnet til forhøyning av gulvsluk når sluket er montert for lavt eller ved forhøyning av eksisterende gulv.  
 For bruk på Joti-sluk, kombinerer forhøyning av sluket fra 70 til 80 mm og mulighet for 2 anboringer (Ø32 mm).

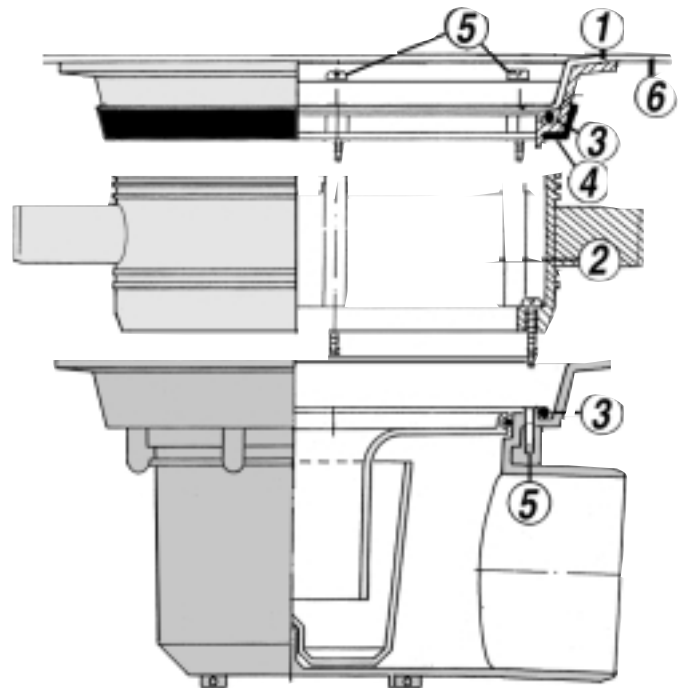
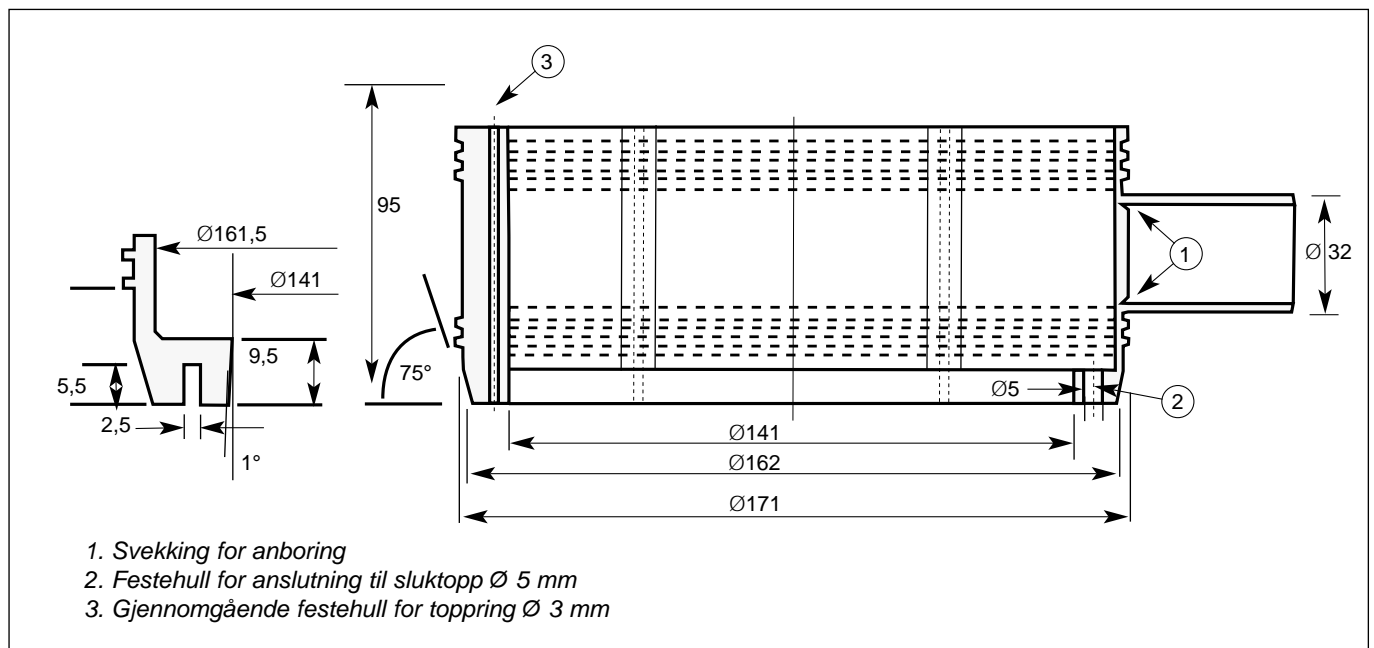

Fig 1

- 1 Topping
- 2 Bunnring
- 3 O-ring/pakning
- 4 L-pakning
- 5 6 stk. skruer/klemring
- 6 Membran



- 1. Svekking for anboring
- 2. Festehull for anslutning til sluktopp Ø 5 mm
- 3. Gjennomgående festehull for topping Ø 3 mm

**KVALIFIKASJONSKRAV TIL MONTØR**

Rørlegger med fagbrev som har bestått kurs i gjeldende våtromsnorm.

**RØRLEGGEREN**

- Montering på sluk type A, K, KS og ATP.  
Ukappet gir 65/80 en forhøyning på 80 mm.  
Ukappet ring gir forhøyning på 80 mm.  
Kapp i rill 1 = 74,5 mm, rill 2 = 69 mm.  
På L-sluket blir forhøyningen 5 mm mer enn på de øvrige sluktypene. Bruk en fintannet sag.  
**Drei ringen og følg rillen rundt med sagen.**  
Rens/glatt kappeflaten med kniv/fil.
- Skrut ut klemringen fra sluket. Påse at O-ringen (3) blir i sporet. Skru fast forhøyningsringen (2), se fig. 1.  
**Bruk skruene (5) fra slukets klemring.**
- Monter O-ringen (3) som følger med i sporet på toppringen (1). Plasser den medfølgende L-pakningen (4) rundt kanten, se fig. 1.  
Sett toppringen (1) på forhøyningsringen (2) slik at hullene (6 stk.) korresponderer. Stikk ned de medfølgende skruene (5) i klemringen, trekk til skruene med håndverktøy. Ved an boring, husk å banke ut forseglingen (svekket gods) i stussene.

**MONTERING PÅ L-SLUK**

- I tillegg til forh.ringen må separat klemring med tilbehør (L-pakning og 4 skruer PT 5x30) benyttes: NRF nr. 340 11 23.
- Bor ut 2 ekstra blindhull fra forh.ringens underside slik at hullbilde stemmer med slukets festeskruer for klemring/vannlås.
- Monter L-pakning.
- Demonter originale skruer, 5,5x20 fra slukets klemring/vannlås og monter forh.ringen med medfølgende skruer, PT 5x30.
- Monter O-ringen fra forh.settet i sporet på toppringen. Plasser L-pakningen fra forh.settet rundt underkant.
- Sett toppringen på forh.ringen slik at hullene (6 stk.) korresponderer.
- Monter klemringen med de medfølgende skruene, 6 stk., PT 5x30 og trekk til med håndverktøy.

**KAPPETABELL:**

Forhøyningsringen kappes fra bunnen

	Forhøyning	Forh. L-sluk
Ukappet	80,0 mm	85,0 mm
1. rille	74,5 mm	79,5 mm
2. riller	69,0 mm	74,0 mm

**FUNKSJONSTEST/SLUTTKONTROLL**

- Ved testing av membrantetthet må slukets utløp blokkeres, og vann tilføres 20 mm over rist eller opp til terskel hvis denne er begrensende. Før vannet tappes ut må det visuelt sjekkes om det har forekommet fuktutslag, alt. kan det benyttes et elektronisk instrument som måler fukt.



**Lekkasjetest av sidean boring**  
Sideinnløpets rørtlslutning fylles opp med 0,5 m vannsøyle etter å ha pluggert innløp i sluk.

**HMS (HELSE, MILJØ OG SIKKERHET)**

Forhøyningsringen gir ingen helserisiko og miljøskade, verken ved montering eller i bruk. Benytt gummihansker ved rengjøring av vannlåsen.

**AVFALLSHÅNDTERING OG DESTRUKSJON**

Forhøyningsringen er produsert i PP (Polypropylen). Dette er et plastmateriale som ikke avgir skadelige gasser ved brann, og kan derfor destrueres ved forbrenning.